

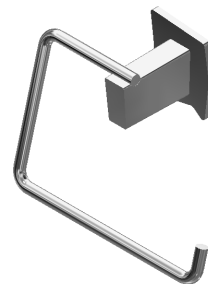

# PORTARROLLO DECORA CR

37PRO950



## ESPECIFICACIONES

### \* IDENTIFICACIÓN DEL PRODUCTO

- **Producto:** Portarrollo Decora Cr.
- **Código:**

### \* CARACTERÍSTICAS TÉCNICAS

- **Material:** Aleación de Cobre
- **Acabado:** Cromo

### \* PRESENTACIÓN

TIPO DE EMPAQUE	DIMENSIONES (L x W x H)	PESO UNITARIO	PESO BRUTO
1 UNIDAD POR CAJA	17.5 x 11.5 x 8 cm	0.5 Kg	0.6 Kg

**GARANTÍA**  
LIMITADA DE POR VIDA

**FÁCIL**  
LIMPIEZA



ISO-9001

RIF: J-00084677-4

## DIMENSIONES

### VISTA SUPERIOR

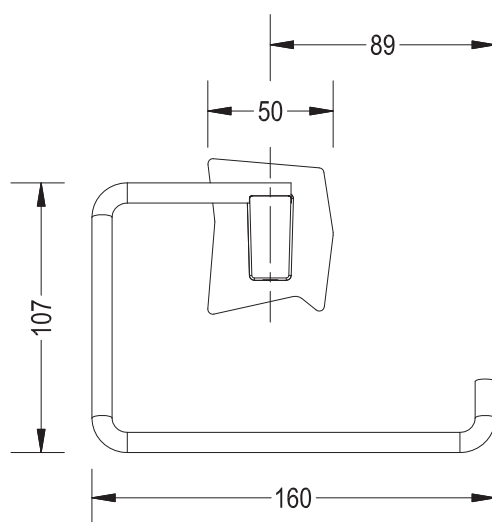

### VISTA FRONTAL

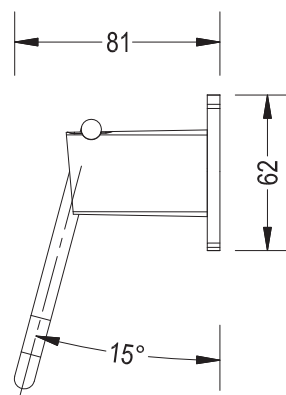

\*Disponible en:  
- Juego de Accesorios 4 piezas 37AB4950

\* Medidas expresadas en mm



Fundación Pacífico

[www.fundicionpacifico.com](http://www.fundicionpacifico.com)